

MASKINLÄSBART KONTOUTDRAG

TJÄNSTEBESKRIVNING

V 3.3/ 20.08.2007





16.10.2007

Sisällysluettelo

1 ALLMÄNT	1
1.1 Inverkan på kundens verksamhet	1
1.2 Uppgifter	1
2 TJÄNSTEN MASKINLÄSBART KONTOUTDRAG	2
3 MASKINLÄSBART KONTOUTDRAG	2
3.1 Det maskinläsbara kontoutdragets struktur	2
3.1.1 Tjänstens strukturalternativ	2
3.1.2 Det maskinläsbara kontoutdragets struktur	3
3.1.3 Det maskinläsbara meddelandesammandragets struktur	5
3.2 Specifikationstransaktionens struktur	6
3.3 Poststrukturerna	7
3.4 Postbeskrivningar	8
3.4.1 Kontoutdragets grundpost	8
3.4.2 Meddelandesammandragets grundpost	9
3.4.3 Transaktionens/Meddelandetransaktionens grundpost samt deras specifikationer	9
3.4.4 Meddelandets grundpost	10
3.4.5 Transaktionens tilläggsuppgifter	11
3.4.5.1 Den förra delen av transaktionens tilläggspost	11
3.4.5.2 Valfritt meddelande, tilläggsuppgiftens typ = 00	11
3.4.5.3 Antalsuppgifter, tilläggsuppgiftens typ = 01	11
3.4.5.4 Betalningstransaktionens uppgifter, tilläggsuppgiftens typ = 02	12
3.4.5.5 Korttransaktionens uppgifter, tilläggsuppgiftens typ = 03	12
3.4.5.6 Korrigeringstransaktionens uppgifter, tilläggsuppgiftens typ = 04	12
3.4.5.7 Valutatransaktionens uppgifter, tilläggsuppgifternas typ = 05	12
3.4.5.8 Uppdragsgivarens uppgifter, tilläggsuppgiftens typ = 06	13
3.4.5.9 Tilläggsuppgifter som ges av banken, tilläggsuppgiftens typ = 07	13
3.4.5.10 Uppgifter om betalningsorsak, tilläggsuppgiftens typ = 08	13
3.4.5.11 Namnspecifikationens uppgifter, tilläggsuppgiftens typ = 09	14
3.4.5.12 Tilläggsuppgifter om gireringar inom eurobetalningsområdet, tilläggsuppgiftens typ = 11	14
3.4.6 Saldoposten	15
3.4.7 Kumulativ grundpost	15
3.4.8 Kumulativ korrigeringspost	16
3.4.9 Specialpost	16
3.4.10 Rapportpost	16
3.5 Maskinläsbart koncernutdrag	17
3.5.1 Allmänt	17
3.5.2 Strukturen för det maskinläsbara koncernutdraget	18
3.5.3 Postbeskrivningar	18
4 KONTOUTDRAGETS INFORMATIONSSINNEHÅLL	19
5 PAPPERSKONTOUTDRAG	30



16.10.2007

1 ALLMÄNT

Enligt Bokföringsnämndens utlåtande nr. 1114/27.8.1990 kan den bokföringskyldiga basera bokföringsöverföringar för bankkontotransaktioner på kontoutdraget i stället för på det ursprungliga betalningsverifikatet, om kontoutdraget fyller de villkor som särskilt uppställts av Bokföringsnämnden.

Bokföringsnämnden har lämnat följande utlåtanden gällande tjänsten Maskinläsbart kontoutdrag:

1114 /27.08.1990 Användningen av maskinläsbara kontoutdrag

1297 /24.10.1994 Användning av kontoutdrag som verifikat då antalet verifikat är ringa

1621 /04.09.2000 Om saldoutdrag för bankkonto

1.1 Inverkan på kundens verksamhet

Banken tillställer kunden ett kontoutdrag som uppfyller Bokföringsnämndens krav.

Enligt bokföringsnämndens utlåtande skall kontoutdragen tas emot varje dag eller minst en gång i månaden, om det finns kontohändelser under samma tidsperiod, samt alltid för årets sista bankdag.

Kontoutdraget kan vara utmatat på papper eller i maskinläsbar form. Kunden kan skriva ut uppgifterna i ett maskinläsbart kontoutdrag på papper i den form han önskar.

Uppgifternas riktighet kan alltid kontrolleras genom jämförelse med de uppgifter som finns hos banken.

Om kontoutdrag försvinner kan kunden begära att banken tillställer honom utdragsuppgifterna på nytt.

Kunden skall spara en säkerhetskopia av maskinläsbara kontoutdrag tills kontoutdraget eller verifikatdagboken har sparats i bokföringsdugligt format.

1.2 Uppgifter

Bankens uppgifter:

Betalarens bank ansvarar för att betalningen och tillhörande referensnummer eller meddelande förmedlas till betalningsmottagarens bank. Betalarens bank förbinder sig att förmedla ett 70 tecken långt meddelande från gireringsblanketten.

Banken arkiverar sitt eget verifikatmaterial och annat bokföringsmaterial så att det vid behov är möjligt att för kundens bokföring och granskningen av den få de kontoutdragsuppgifter som sänts till kunden.

Banken lämnar på begäran meddelande om bokföringsdagens utgående saldo.



16.10.2007

Kundens uppgifter:

Kunden ansvarar för att kontoutdragsmaterialet som levereras av banken och annat bokföringsmaterial som hänför sig till betalningar hanteras enligt god bokföringssed i kundens bokföring.

2 TJÄNSTEN MASKINLÄSBART KONTOUTDRAG

Tjänsten Maskinläsbart kontoutdrag består av kontoutdraget och dess bilagor, bl a olika kvitton och registreringar av kontotransaktioner, t ex en specifikation över tjänsten Inkommande referensbetalningar eller information från Fakturabetalningstjänsten.

Bilagorna innehåller tilläggsutredningar som hänför sig till transaktionen som inte sänts på kontoutdraget.

Kontoutdraget innehåller alla transaktioner, som registrerats på kontot under kontoutdragsperioden, grupperade enligt bokföringsdag. Kontoutdragen förvaras i bankerna så att ett nytt kontoutdrag kan ges på papper eller i maskinläsbar form under två månader efter att kontoutdraget ursprungligen bildats. Kontotransaktionerna lagras på ett sådant sätt i bankerna att man vid behov kan få uppgifter för intygande av transaktionernas riktighet antingen på papper eller, om bankens system gör det möjligt, i maskinläsbar form i 6 års tid + det pågående året enligt § 25 i bokföringslagen.

Om kunden vill ha tilläggsuppgifter om kontoutdraget eller transaktioner som registrerats på det, skall kunden ta kontakt med banken. En enskild transaktion identifieras i utredningssituationen med hjälp av arkiveringskoden.

Av betalningens informationsinnehåll förmedlas endast uppgifter i enlighet med denna beskrivning.

SEPA-referensbetalningar som inkluderar en finsk referens förmedlas i materialet för inkommande referensbetalningar.

3 MASKINLÄSBART KONTOUTDRAG

3.1 Det maskinläsbara kontoutdragets struktur

3.1.1 Tjänstens strukturalternativ

En transaktion i ett maskinläsbart kontoutdrag kan ha en separat specifikation, om kunden använder även tjänsten Inkommande referensbetalningar och/eller Fakturabetalningstjänst. Beroende på bank används olika strukturalternativ för materialen, till exempel:

- Maskinläsbart kontoutdrag och Inkommande referensbetalningar.
Betald transaktioner i Fakturabetalningstjänsten visas som specifikationsposter och poster för förkastade meddelanden i Maskinläsbart kontoutdrags täckningsdebite-



16.10.2007

ringar. Samöverföringarna av inkommande referensbetalningar finns på kontoutdraget och enskilda referensprestationer i Inkommande referensbetalningar -materialet.

- Maskinläsbart kontoutdrag, Maskinläsbart meddelandesammandrag och Inkommande referensbetalningar
Täckningsdebiteringarna i Fakturabetalningstjänsten finns på Maskinläsbart kontoutdrag och anslutande specifikationsuppgifter finns som separata Maskinläsbart meddelandesammandrag -material.
- Samöverföringarna av inkommande referensbetalningar finns på kontoutdraget och enskilda referensprestationer i Inkommande referensbetalningar -materialet.

Banken erbjuder inte nödvändigtvis sina kunder båda alternativen. Båda alternativen baserar sig på samma poster och poststrukturer. Strukturerna baserar sig på posternas ordningsföljd, eftersom nyckeluppgifter inte upprepas.

3.1.2 Det maskinläsbara kontoutdragets struktur

Förklaring av tecken i slutet av nedanstående boxar med poster:

1 = endast 1 st. av **denna post finns** på kontoutdraget

* = det kan finnas 0-n st. av **denna post** på kontoutdraget



16.10.2007

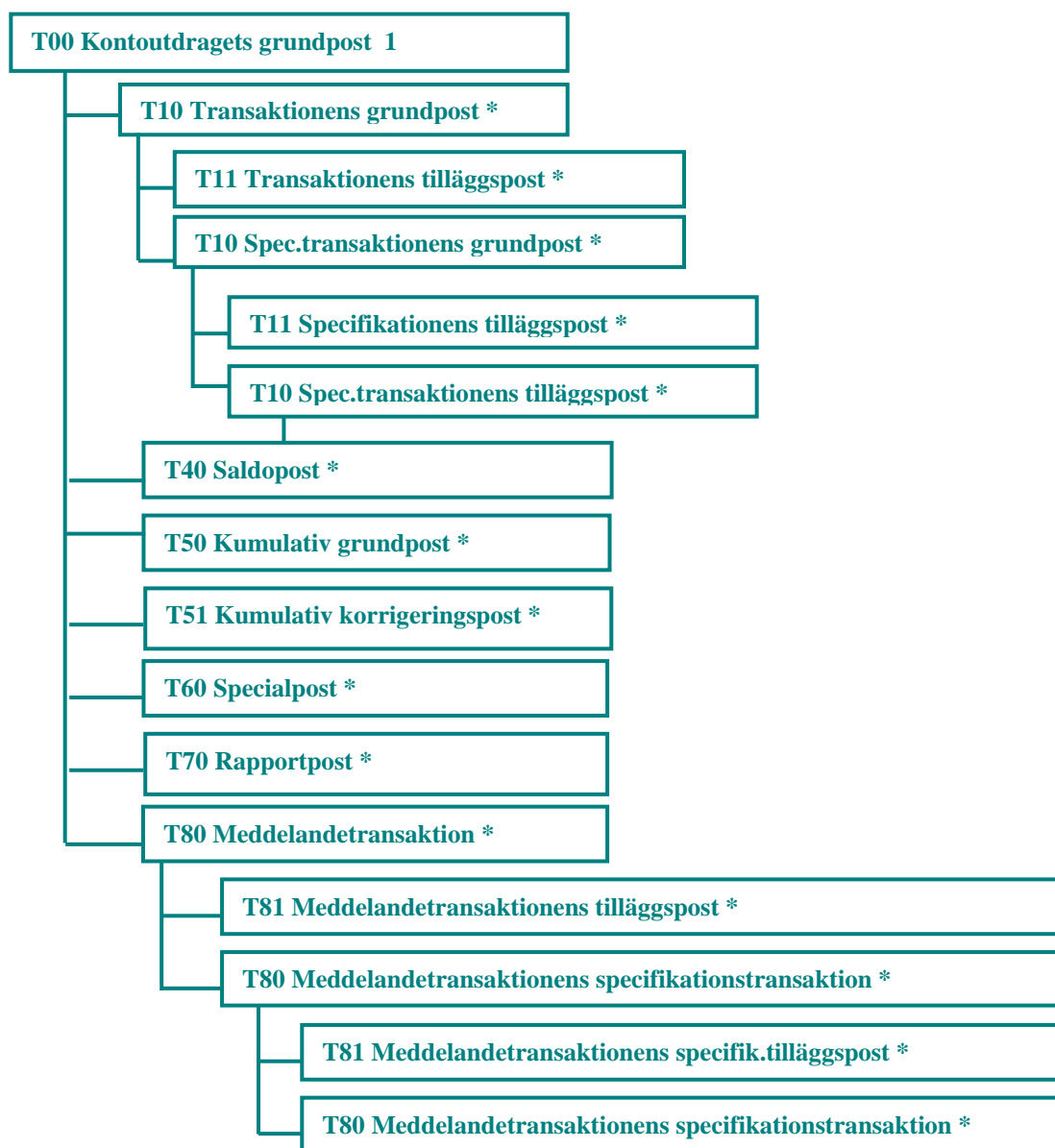

I sändningen kan det ingå ett eller flera kontoutdrag. Kontoutdraget börjar alltid med T00 Kontoutdragets grundpost, som det alltid finns en av på varje kontoutdrag.

Kontoutdraget börjar alltid med T00 Kontoutdragets grundpost, som det alltid finns endast en av på varje kontoutdrag.

Kontoutdraget kan vara ett dagskontoutdrag med transaktioner från en bokföringsdag och en T40 Saldopost, eller ett periodkontoutdrag med transaktioner från periodens bokföringsdagar ordnade enligt bokföringsdag, varvid T40 Saldopost alltid ges vid utgången av varje bokföringsdag.



16.10.2007

Det kan höra 0-n st. T11 Tilläggsposter till transaktionen.

Det kan höra 0-n st. Specifikationstransaktioner till transaktionen. Även en specifikations-transaktion kan ha tilläggsposter och specifikationsposter. Kvittokoden för transaktionen på kontoutdraget = E, om transaktionens specifikationer ges i ett separat meddelandesammandrag eller SMV-material (Inkommande referensbetalningar). De tillåtna värdena för kvittokoden beskrivs i kapitel 4 liksom även övrigt informationsinnehåll.

En meddelandetransaktion kan ha förhandsinformation om en kommande transaktion eller information i efterskott om en förkastad transaktion.

3.1.3 Det maskinläsbara meddelandesammandragets struktur

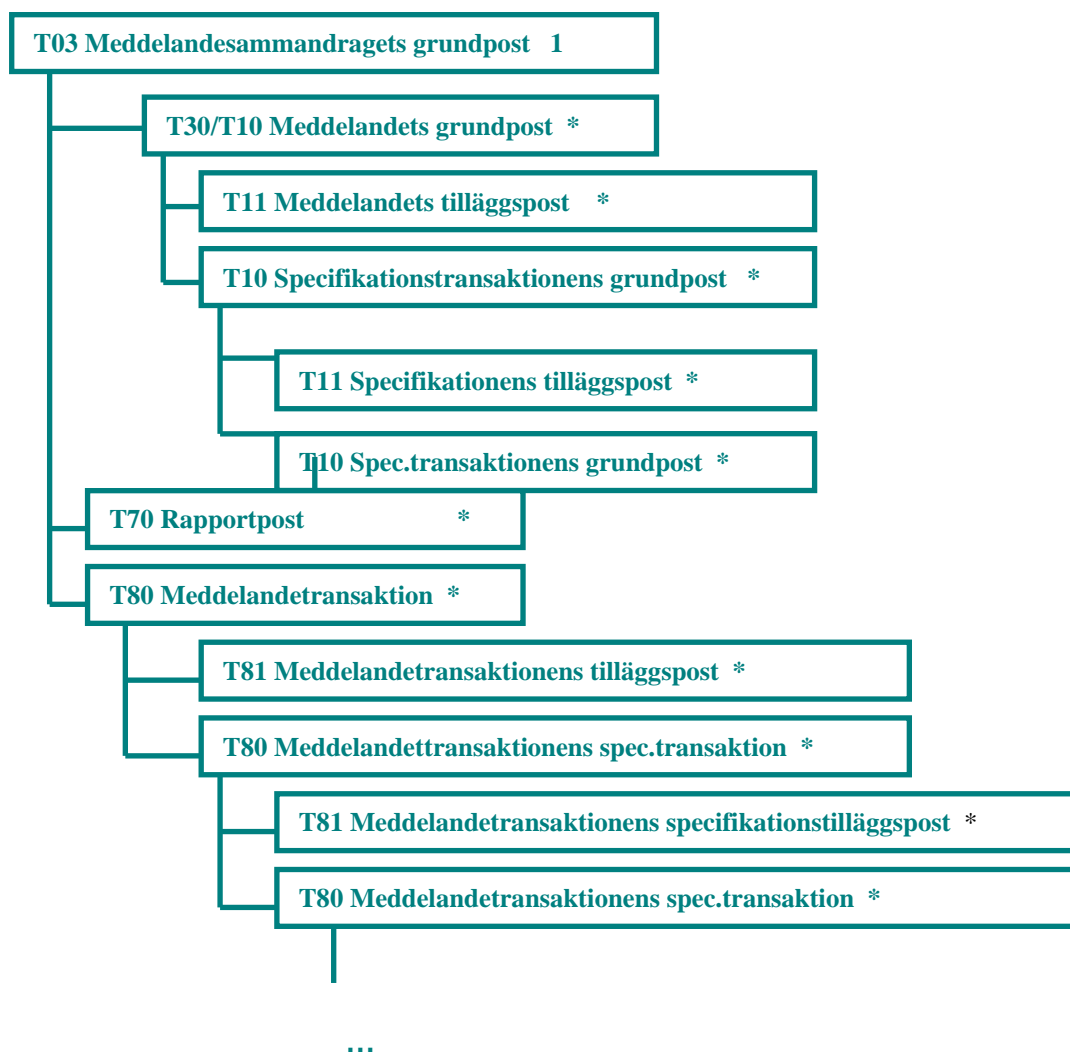

I sändningen kan det ingå ett eller flera maskinläsbara meddelandesammandrag.

Ett maskinläsbart meddelandesammandrag börjar alltid med T03 Meddelandesammandragets grundpost. Det finns en i varje meddelandesammandrag.



16.10.2007

Till en kontotransaktion hänvisas med posterna T10 eller T30. T10 är samma som den ursprungliga transaktionen på kontoutdraget. Posten T30 har den ursprungliga kontotransaktionens arkiveringskod.

En transaktion T10 eller T30 kan ha 0-n st. T11Tilläggsposter och 0-n st. T10 Specifikationsposter.

3.2 Specifikationstransaktionens struktur

Både med Maskinläsbart kontoutdrags bokföringstransaktioner och med Maskinläsbart meddelandesammandrags meddelandetransaktioner kan man på kontoutdrag och meddelandesammandrag ge en specifikation för transaktionerna. Dessutom kan man specificera transaktioner som hör till specifikationen. Specifikationsstrukturens djup kan vara högst 9 nivåer.

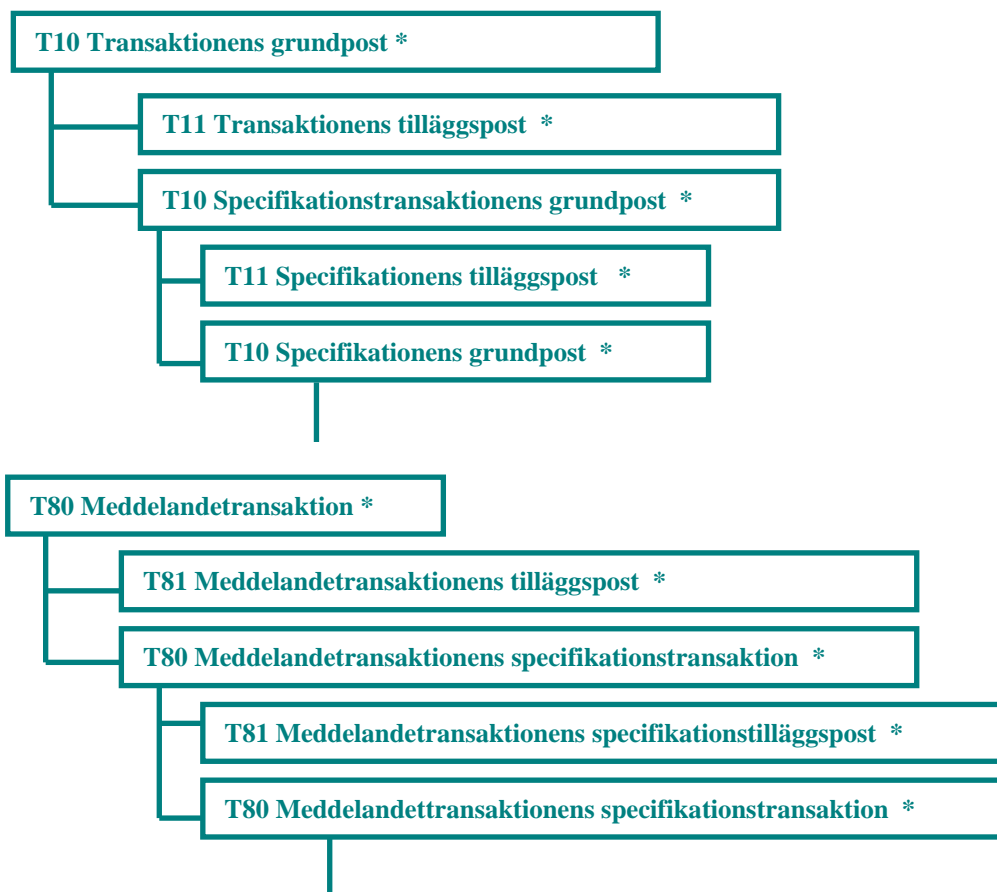

...

Både transaktionen och specifikationen till transaktionen har samma posttyp (T10, T30 eller T80). **Nivåkoden** för transaktionsposten anger specifikationsförhållandet. Transaktionen och transaktioner som specificerar den har samma transaktionsnummer.

Om transaktionen har nivåkoden = 0 eller blanksteg, är det frågan om en egentlig transaktion som inte är en specifikation till en annan transaktion. Om transaktionens nivåkod är större än 0, specificerar transaktionen närmast föregående transaktion vars nivåkod är mind-



16.10.2007

re.

Tilläggsposter som hör till transaktionerna är alltid tilläggsuppgifter till föregående transaktion. Ordningen bestämmer vilken transaktion tilläggsposterna hör till. Summan av specifikationstransaktionernas belopp skall vara samma som den specificerade transaktionens belopp.

Exempel:

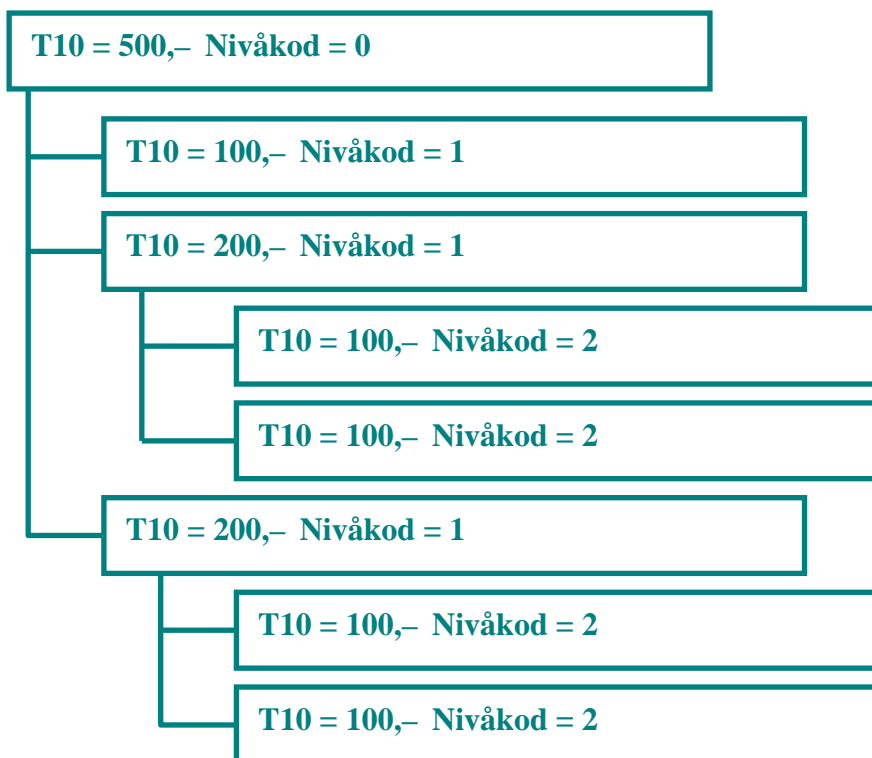

3.3 Poststrukturerna

Alla poster på det maskinläsbara kontoutdraget och meddelandesammandraget har samma grundstruktur.

I början av posten finns följande fält:

Materialkod	AN(1)
Postkod	AN(2)
Postens längd	N(3)

Posterna kan ha olika längd. Maximilängden är 500 tecken.

Posterna kan delas upp enligt anvisningarna om protokollet kräver det. Den allmänna beskrivningen av uppdelningen finns i PATU-systembeskrivningen som utgetts av Finansbranschens Centralförbund.

Posterna är sinsemellan olika långa, men en viss post är alltid lika lång. Undantag utgör: T11/T81 tilläggspost, om tilläggsuppgiftens typ = 00, valfritt meddelande
T11/T81 tilläggspost, om tilläggsuppgiftens typ = 07, tilläggsuppgifter från banken



16.10.2007

T70 rapportpost.

Antalet meddelanderader i posterna ovan kan uppskattas på basis av postens längd.

Kunderna skall ändå planera hanteringen av poster så att programmen också kan hantera längre poster än sådana som redan har definierats (men inte poster med över 500 tecken). Posterna kan förlängas p.g.a. ändringar som banken gör. Posterna har i så fall en ny meddelandelängd, som är större än i den gamla posten. Den gamla postens fält och uppgifter förvaras på sina gamla platser.

3.4 Postbeskrivningar

Postbeskrivningarna har gjorts med hjälp av definitioner av COBOL-typ. Till uppgifterna har bifogats attributet Obligatoriskt (O) eller Valfritt (V). **Posterna avskiljs från varandra med postavskiljare. Varje post avslutas med tecknen för carriage return och line feed. Numeriska (N) fält fylls i med inledande noll och alfanumeriska (AN) fält avslutas med blanksteg, om uppgiften är kortare än det fält som reserverats för den.**

3.4.1 Kontoutdragets grundpost

Kontoutdragets grundpost innehåller uppgifter som anger vilket konto kontoutdraget hör till och perioden som berörs.

Postkoden är T00. Postens totallängd är 322.

FÄLT	UPPGIFTENS NAMN	FORM	LÄNGD	O/V	INNEHÅLL
1	Materialkod	AN	1	O	T
2	Postkod	AN	2	O	00
3	Postens längd	N	3	O	322
4	Versionsnummer	AN	3	O	100
5	Kontonummer	AN	14	O	
6	Kontoutdragets nummer	AN	3	O	999
7	Kontoutdragets period				
	.1 Första dagen	N	6	O	ÅÅMMDD
	.2 Sista dagen	N	6	O	ÅÅMMDD
8	Bildningstid				
	.1 Dag	N	6	O	ÅÅMMDD
	.2 Klockslag	N	4	O	HHMM
9	Kundkod	AN	17	O	
10	Datum för ingående saldo	N	6	O	ÅÅMMDD
11	Kontoutdragets ingående saldo				
	.1 Förtecken	AN	1	O	
	.2 Belopp	N	18	O	N(16)V99
12	Posternas antal på kontoutdraget	N	6	V	
13	Kod för kontots valuta	AN	3	V	
14	Kontots namn	AN	30	V	
15	Kotot limit	N	18	V	N(16)V99
16	Kontoinnehavarens namn	AN	35	O	
17	Kontaktinformation-1	AN	40	O	bankens namn
18	Kontaktinformation-2	AN	40	V	
19	Bankspecifik information-1	AN	30	V	
20	IBAN och BIC	AN	30	V	*)



16.10.2007

O = obligatorisk V = valfri

*) **IBAN** = International Bank Account Number, vars längd är konstant AN 18
BIC = Bank Identifier Code, vars längd är max. AN 11
IBAN- och BIC-fältets form: FI9999999999999999 XXXXXXXXXXXX

3.4.2 Meddelandesammandragets grundpost

Meddelandesammandragets grundpost inleder de separata meddelandena.
Grundpostens kod är T03. Postens totallängd är 322.

FÄLT	UPPGIFTENS NAMN	FORM	LÄNGD	O/V	INNEHÅLL
1	Materialkod	AN	1	O	T
2	Postkod	AN	2	O	03
3	Postens längd	N	3	O	322
4	Versionsnummer	AN	3	O	100
5	Kontonummer	AN	14	V	
6	Filler	AN	15	V	
7	Bildningstid .1 Dag .2 Klockslag	N N	6 4	O O	ÅÅMMDD HHMM
8	Kundkod	AN	17	V	
9	Filler	AN	25		
10	Antal poster på kontoutdraget	N	6	V	
11	Kod för kontots valuta	AN	3	V	
12	Filler	AN	48		
13	Kontoinnehavarens namn	AN	35	V	
14	Kontaktinformation-1	AN	40	V	bankens namn
15	Kontaktinformation-2	AN	40	V	
16	Filler	AN	60	V	
	O = obligatorisk V = valfri				

3.4.3 Transaktionens/Meddelandetransaktionens grundpost samt deras specifikationer

I den här posten finns penningtransaktionens grunduppgifter. Samma postbeskrivning används för transaktion som registrerats på kontot, för dess specifikation samt för meddelandetransaktionen och dess specifikation.

Postens kod är T10, när det handlar om en kontotransaktion eller dess specifikation och T80, när det är frågan om en meddelandetransaktion eller dess specifikation.

Postens totallängd är 188.

FÄLT	UPPGIFTENS NAMN	FORM	LÄNGD	O/V	INNEHÅLL
T					
1	Materialkod	AN	1	O	T
2	Postkod	AN	2	O	10,80
3	Postens längd	N	3	O	188
4	Transaktionsnummer	N	6	O	100
5	Arkiveringskod	AN	18	V	



16.10.2007

6	Bokföringsdag	N	6	O	ÅÅMMDD
7	Valuteringsdag	N	6	V	ÅÅMMDD
8	Betalningsdag	AN	6	V	ÅÅMMDD
9	Transaktionskod	AN	1	O	1 = insättning 2 = uttag 3 = korrigering av insättning 4 = korrigering av uttag 9 = förkastad transaktion
10	Bokföringsklaring				
	.1 Kod	AN	3	O	
	.2 text	AN	35	O	
11	Transaktionens penningbelopp				
	.1 Förtecken	AN	1	O	
	.2 Belopp	N	18	O	N(16)V99, förnollor ifylls
12	Kvittokod	AN	1	O	
13	Förmedlingssätt	AN	1	O	
14	Mottagare/Betalare				bankens namn
	.1 Namn	AN	35	V	
	.2 Namnets källa	AN	1	V	
15	Mottagarens konto				
	.1 Kontonummer	AN	14	V	
	.2 Uppgiften Kontot ändrat	AN	1	V	
16	Referensnummer	N	20	V	
17	Blankettens nummer	AN	8	V	
18	Nivåkod	AN	1	O	

O = obligatorisk V = valfri

3.4.4 Meddelandets grundpost

Meddelandets grundpost anger vilken transaktion på kontot tilläggsmeddelandet hör till eller vilken typ av tilläggsuppgift det handlar om.

Koden för meddelandets grundpost är T30. Postens totallängd är 71.

FÄLT	UPPGIFTENS NAMN	FORM	LÄNGD	O/V	INNEHÅLL
1	Materialkod	AN	1	O	T
2	Postkod	AN	2	O	30
3	Postens längd	N	3	O	
4	Transaktionsnummer	N	6	V	löpande nummer
5	Arkiveringskod	AN	18	O	
6	Bokföringsdag	N	6	V	
7	Meddelande	AN	35	V	ÅÅMMDD

O = obligatorisk V = valfri



16.10.2007

3.4.5 Transaktionens tilläggsuppgifter

I det följande beskrivs tilläggsuppgifterna som kan höra till transaktionen som förklarande information. Tilläggsposten kan finnas på kontoutdraget efter transaktionen eller i meddelandesammandraget. Med tilläggsposterna ges tilläggsuppgifter, som antingen kan vara information som banken har lagt till transaktionen eller förklarande information som erhållits från kunden.

Tilläggsposten består av två delar. Tilläggsuppgifternas förra del är den samma för alla tilläggsuppgifter. Den egentliga tilläggsuppgiftsdelen struktur bestäms enligt koden för tilläggsuppgiften.

3.4.5.1 Den förra delen av transaktionens tilläggspost

Den förra delen av tilläggsposten är gemensam för alla typer av tilläggsuppgifter. På det här området meddelas längden för ifrågavarande tilläggsuppgiftspost. Postens kod är T11, när det handlar om tilläggsuppgifter för transaktion som bokförts på kontot eller dess specifikation och T81, när det handlar om tilläggsuppgifter för meddelandetransaktion eller dess tilläggsuppgift. Postens totala längd är 8 + nnn, där nnn står för längden på tilläggsuppgiftens typ.

FÄLT	UPPGIFTENS NAMN	FORM	LÄNGD	O/V	INNEHÅLL
1	Materialkod	AN	1	O	T
2	Postkod	AN	2	O	11, 81
3	Postens längd	N	3	O	8+nnn
4	Tilläggspostens typ	N	2	O	
5	Tilläggsuppgift	AN	nnn	O	längd enligt typ

O = obligatorisk V = valfri

3.4.5.2 Valfritt meddelande, tilläggsuppgiftens typ = 00

Ett valfritt meddelande är vanlig text, som har delats in i 35 tecken långa delar. Till en transaktion kan det höra 12 st. 35 tecken långa delar. Tilläggsuppgiftens maximilängd är 420.

FÄLT	UPPGIFTENS NAMN	FORM	LÄNGD	O/V	INNEHÅLL
5.1	Meddelande-1	AN	35	O	
	Meddelande-2	AN	35	V	
	...				
	Meddelande-12	AN	35	V	

O = obligatorisk V = valfri

3.4.5.3 Antalsuppgifter, tilläggsuppgiftens typ = 01

Antalsuppgiften kan höra till sammandragstransaktionen, varvid den anger hur många separata transaktioner sammandraget har bildats av. Tilläggsuppgiftens längd är 8.



16.10.2007

FÄLT	UPPGIFTENS NAMN	FORM	LÄNGD	O/V	INNEHÅLL
5.1	Antal transaktioner	N	8	O	

3.4.5.4 Betalningstransaktionens uppgifter, tilläggsuppgiftens typ = 02

Betalningstransaktionens uppgift är standardiserad information från betalaren till betalningsmottagaren inom programmet Fakturabetalningstjänst. Tilläggsuppgiftens längd är 33.

FÄLT	UPPGIFTENS NAMN	FORM	LÄNGD	O/V	INNEHÅLL
5.1	Kundnummer	AN	10	O	
5.2	Tomt	AN	1	O	
5.3	Fakturans nummer	AN	15	O	
5.4	Tomt	AN	1	O	
5.5	Fakturans datum	AN	6	O	ÅÅMMDD

O = obligatorisk V =
valfri

3.4.5.5 Korttransaktionens uppgifter, tilläggsuppgiftens typ = 03

Korttransaktionens tilläggsuppgift anger kortnumret och affärens arkivnummer för transaktionen på betalningsterminalen. Tilläggsuppgiftens längd är 34.

FÄLT	UPPGIFTENS NAMN	FORM	LÄNGD	O/V	INNEHÅLL
5.1	Kortnummer	AN	19	O	
5.2	Tomt	AN	1	V	
5.3	Affärens arkivreferens	AN	14	V	

O = obligatorisk V =
valfri

3.4.5.6 Korrigeringstransaktionens uppgifter, tilläggsuppgiftens typ = 04

Till korrigeringstransaktionerna hör den ursprungliga transaktionens arkiveringskod, som skrivs ut som en egen tilläggsuppgift. Tilläggsuppgiftens längd är 18.

FÄLT	UPPGIFTENS NAMN	FORM	LÄNGD	O/V	INNEHÅLL
5.1	Ursprunglig arkivkod för den transaktion som skall korrigeras	AN	18	O	

3.4.5.7 Valutatransaktionens uppgifter, tilläggsuppgifternas typ = 05

Tilläggsuppgift som hör till valutatransaktioner. Den anger vilken valuta som avses, växlingskursen som använts och transaktionens belopp. Tilläggsuppgiftens längd är 41.



16.10.2007

FÄLT	UPPGIFTENS NAMN	FORM	LÄNGD	O/V	INNEHÅLL
5.1	Motvärde .1 Förtecken .2 Belopp	AN N	1 18	O O	N(16)V99, förnollor ifylls
5.2	Tomt	AN	1	O	
5.3	Valutans ISO-kod	AN	3	O	
5.4	Tomt	AN	1	O	
5.5	Valutakurs	N	11	O	N(4)VN(7), fyra hela, sju decimaler
5.6	Kursreferens	AN	6	V	

O = obligatorisk V = valfri

3.4.5.8 Uppdragsgivarens uppgifter, tilläggsuppgiftens typ = 06

Uppdragsgivarens uppgifter är information som uppdragsgivaren ger åt sig själv.

Uppdragsgivarens uppgifter fördelas på två 35 tecken långa fält. Tilläggsuppgifternas totala längd är maximalt 70.

FÄLT	UPPGIFTENS NAMN	FORM	LÄNGD	O/V	INNEHÅLL
5.1	Uppdragsgiv. upp- gift-1	AN	35	O	
5.2	Uppdragsgiv. upp- gift-2	AN	35	V	

3.4.5.9 Tilläggsuppgifter som ges av banken, tilläggsuppgiftens typ = 07

Tilläggsuppgifter som ges av banken är information som banken förmedlar åt kunden. Sammanlagt tolv 35 tecken långa fält är reserverade för informationen. Den totala längden är maximalt 420.

FÄLT	UPPGIFTENS NAMN	FORM	LÄNGD	O/V	INNEHÅLL
5.1	Tilläggsuppgift-1	AN	35	O	
5.2	Tilläggsuppgift-2	AN	35	V	
	...				
5.12	Tilläggsuppgift-12	AN	35	V	

3.4.5.10 Uppgifter om betalningsorsak, tilläggsuppgiftens typ = 08

Uppgiften om betalningsorsaken är information som uppdragsgivaren ger betalningsmottagaren. Betalningsorsakskoden är gemensam för alla banker. Transaktionsbanken fogar till transaktionen den förklaring som motsvarar koden. Tilläggsuppgiftens längd är 35.



16.10.2007

FÄLT	UPPGIFTENS NAMN	FORM	LÄNGD	O/V	INNEHÅLL
5.1	Betalningsorsakskod	N	3	O	
5.2	Tomt	AN	1	O	
5.3	Spec. för betalningsor-sak	AN	31	O	

3.4.5.11 Namnspecifikationens uppgifter, tilläggsuppgiftens typ = 09

Genom specifikationsuppgiften för namnet förmedlas information åt kunden om namnspecifikationen som hör till transaktionen. För korttransaktioner är denna uppgift inköpsställets namn. För övriga transaktioner kan uppgiften t.ex. innehålla den ursprungliga betalarens eller mottagarens namn, om betalningen har skett genom factoringföretag. Tilläggsuppgiftens längd är 35.

FÄLT	UPPGIFTENS NAMN	FORM	LÄNGD	O/V	INNEHÅLL
5.1	Specifik. för mottagaens/ betalarens namn	AN	35	O	

3.4.5.12 Tilläggsuppgifter om gireringar inom eurobetalningsområdet, tilläggsuppgiftens typ = 11

Av informationsinnehållet i en betalning i enlighet med betalningsstandarderna för det gemensamma eurobetalningsområdet (SEPA) förmedlas därtill dessa uppgifter.

SEPA-referensbetalningar som inkluderar en finsk referens förmedlas i materialet för inkommande referensbetalningar.

Fält	Uppgiftens namn	Form	Längd	O/ V	Innehåll
1	Betalarens referens	AN	35	V	Specificerande referens som betalaren ger transaktionen (End to end-id), som syns både på betalarens och mottagarens kontoutdrag.
2	IBAN kontonummer	AN	35	V	Mottagarens IBAN kontonummer (International Bank Account Number) på betalarens kontoutdrag.
3	BIC kod	AN	35	V	Mottagarbankens BIC-kod (Bank Identification Code) på betalarens kontoutdrag.
4	Mottagarens namnspecifikation	AN	70	V	Mottagarens namnspecifikation som ges av betalaren (Ultimate Creditor) både på mottagarens och betalarens kontoutdrag.
5	Betalarens namnspecifikation	AN	70	V	Betalarens namnspecifikation som ges av betalaren (Ultimate Debtor) både på mottagarens och betalarens kontoutdrag.
6	Betalarens identifikation	AN	35	V	Förklaring till betalarens identifikation (BIC, IBEL, BEI, EANGLN, UNSCHU,



16.10.2007

	tion				DUNS, BkPtyId, TaxIdNb, PrtryId) och identifikationens värde.
7	Arkiveringskod	AN	35	V	SEPA arkiveringskoden som maximal. Uppgiften finns också på transaktionens grundpost (T10) i fältet Arkiveringskod, men på grund av avvikande längd har den kapats av från slutet till 18 tecken.

3.4.6 Saldoposten

I saldoposten visas saldouppgifterna grupperade dagsvis. Om flera olika dagars transaktioner sammanställts på kontoutdraget finns det ett slutsaldo för varje dag.

Saldopostens kod är T40. Postens längd är 50.

FÄLT	UPPGIFTENS NAMN	FORM	LÄNGD	O/V	INNEHÅLL
1	Materialkod	AN	1	O	T
2	Postkod	AN	2	O	40
3	Postens längd	N	3	O	050
4	Bokföringsdag	N	6	O	ÅÅMMDD
5	Bokföringsdagens slutsaldo				
	.1 Förtecken	AN	1	O	
	.2 Slutsaldo	N	18	O	N(16)V99, förnollor ifylls
6	Saldo som finns att tillgå				
	.1 Förtecken	AN	1	V	
	.2 Belopp	N	18	V	N(16)V99, förnollor ifylls

O = obligatorisk V = valfri

3.4.7 Kumulativ grundpost

På den kumulativa grundposten anges det sammanlagda antalet insättningar och uttag på kontoutdraget samt deras totalbelopp.

Postens kod är T50. Postens längd är 67.

FÄLT	UPPGIFTENS NAMN	FORM	LÄNGD	O/V	INNEHÅLL
1	Materialkod	AN	1	O	T
2	Postkod	AN	2	O	50
3	Postens längd	N	3	O	067
4	Periodens kod	AN	1	O	1, 2, 3, 4
5	Periodens dag	AN	6	O	ÅÅMMDD
6	Transaktioner				
	.1 Insättningar				
	.1 Antal	N	8	O	
	.2 Summa				
	.1 Förtecken	AN	1	O	
	.2 Belopp	N	18	O	N(16)V99, förnollor ifylls
	.2 Uttag				
	.1 Antal	N	8	O	



16.10.2007

	.2 Summa				
	.1 Förtecken	AN	1	O	
	.2 Belopp	N	18	O	N(16)V99, förnollor ifylls

O = obligatorisk V = valfri

3.4.8 Kumulativ korrigeringspost

På en kumulativ korrigeringspost anges det sammanlagda antalet korrigeringar på kontoutdraget samt deras totalbelopp.

Postens kod är T51. Postens längd är 67.

FÄLT	UPPGIFTENS NAMN	FORM	LÄNGD	O/V	INNEHÅLL
1	Materialkod	AN	1	O	T
2	Postkod	AN	2	O	50
3	Postens längd	N	3	O	067
4	Periodens kod	AN	1	O	1, 2, 3, 4
5	Periodens dag	AN	6	O	ÅÅMMDD
6	Korrigeringstransaktioner				
	.1 Uttagskorrigeringar				
	.1 Antal	N	8	O	
	.2 Summa				
	.1 Förtecken	AN	1	O	
	.2 Belopp	N	18	O	N(16)V99, förnollor ifylls
	.2 Insättningskorrigeringar				
	.1 Antal	N	8	O	
	.2 Summa				
	.1 Förtecken	AN	1	O	
	.2 Belopp	N	18	O	N(16)V99, förnollor ifylls

O = obligatorisk V = valfri

3.4.9 Specialpost

Specialposten reserveras för bankspecifika formbundna tilläggsuppgifter till maskinläsbara kontoutdrag. Efter bankens kod (fält 4) varierar postbeskrivningen från bank till bank. Postens kod är T60.

FÄLT	UPPGIFTENS NAMN	FORM	LÄNGD	O/V	INNEHÅLL
1	Materialkod	AN	1	O	T
2	Postkod	AN	2	O	60
3	Postens längd	N	3	O	
4	Bankgruppens kod	AN	3	O	
5	Periodens dag	AN	X...X	O	

3.4.10 Rapportpost

I en rapportpost kan banken förmedla information till kunden i fri form. Postens längd kan maximalt vara 489.



16.10.2007

FÄLT	UPPGIFTENS NAMN	FORM	LÄNGD	O/V	INNEHÅLL
1	Materialkod	AN	1	O	T
2	Postkod	AN	2	O	70
3	Postens längd	N	3	O	
4	Bankgruppens kod	AN	3	O	
5	Rapport				
	.1 Rad-1	AN	80	O	
	.2 Rad-2	AN	80	V	
	...				
	.6 Rad-6	AN	80	V	

3.5 Maskinläsbart koncernutdrag

3.5.1 Allmänt

Ett maskinläsbart koncernutdrag hör inte till alla bankers tjänsteutbud. Förfarandet skiljer sig alltså från bank till bank.

Koncernutdraget är ett kontoutdrag för koncernens huvudkonto. I det ingår kontoutdrag för medlemskonton. Ett kontoutdrag för medlemskonto som hör till koncernuttaget är antingen ett fullständigt kontoutdrag enligt standarden för maskinläsbart kontoutdrag eller ett utdrag, från

vilket transaktioner och meddelandetransaktioner har utelämnats. Valet mellan dessa två alternativ sker på olika sätt i olika banker.

Koncernutdraget kan också till strukturen bestå av flera nivåer. Då innehåller koncernutdraget

n st. utdrag för underkoncerner och först dessa innehåller kontoutdrag för medlemskontona. Standarden möjliggör den här strukturen, men beslut om ibruktagandet fattas bankvis. Koncernutdraget kan antingen vara ett dags- eller periodutdrag.



16.10.2007

3.5.2 Strukturen för det maskinläsbara koncernutdraget

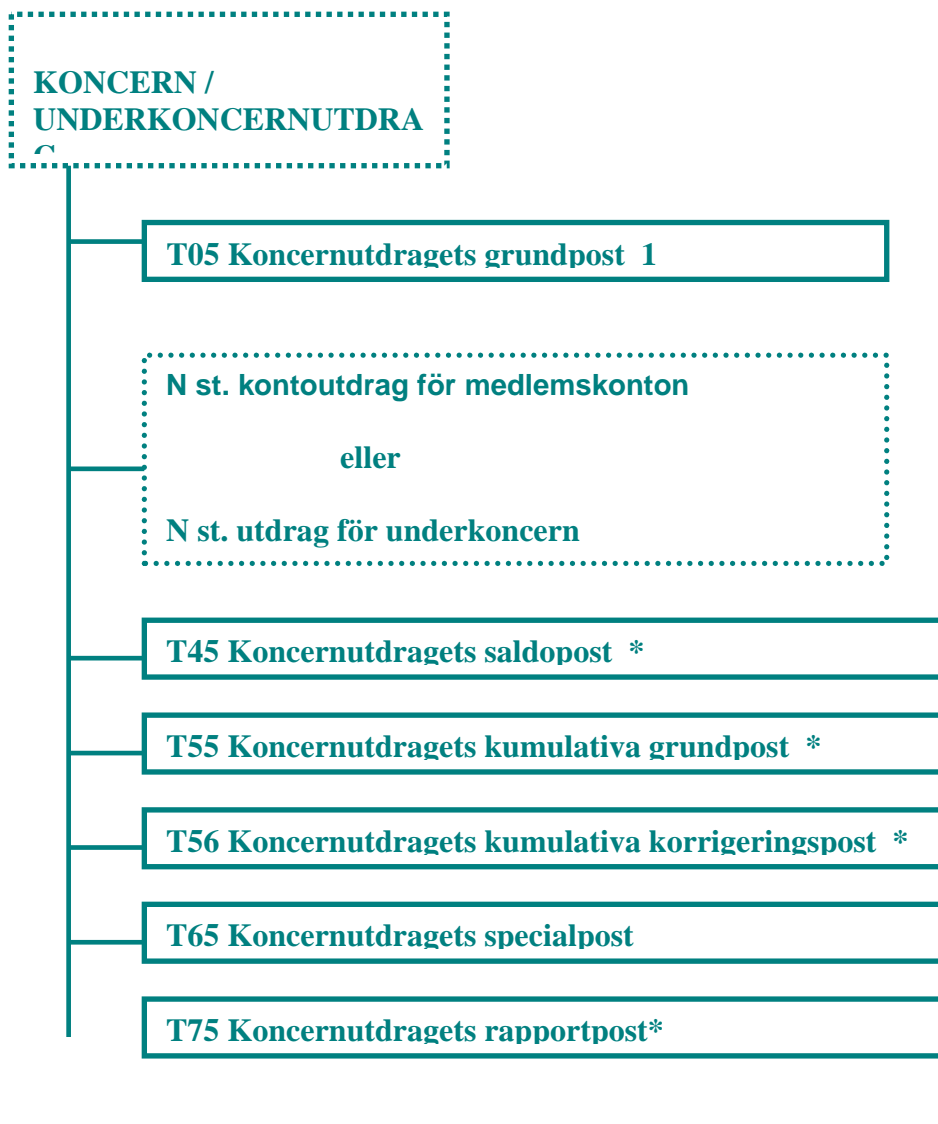

3.5.3 Postbeskrivningar

T05 Koncernutdragets grundpost
Postbeskrivningen är den samma som för T00 Kontoutdragets grundpost

T45 Koncernutdragets saldopost
Postbeskrivningen är den samma som för T40 Saldopost

T55 Koncernutdragets kumulativa grundpost
Postbeskrivningen är den samma som för T50 Kumulativ grundpost



16.10.2007

T56 Koncernutdragets kumulativa korrigeringspost
Postbeskrivningen är den samma som för T51 Kumulativ korrigeringspost

T65 Koncernutdragets specialpost
Postbeskrivningen varierar från bank till bank.

T75 Koncernutdragets rapportpost
Postbeskrivningen är den samma som för T70 Rapportpost

4 KONTOUTDRAGETS INFORMATION SINNEHÅLL

I följande förteckning beskrivs innehållet både i det maskinläsbara kontoutdraget och i meddelandesammandraget. Uppgifterna har sorterats i alfabetisk ordning. Efter namnet anges vilken form av information fältet innehåller och inom parentes anges fältets längd.

Affärens arkivreferens AN(14)

I uppgiften anges den uppgift som kommit via betalterminaltjänsten och som specificerar en korttransaktion i affären.

Uppgiften skrivs ut i meddelandekolumnen på papperet.

Antalet insättningar sammanlagt (N8)

I uppgiften anges det totala antalet insättningar under bokföringsdagen. Uppgiften innehåller antalet korrigeringstransaktioner för uttag.

Uppgiften skrivs ut på samma rad som uppgiften Insättningar sammanlagt.

Antalet insättningskorrigeringar (N8)

I uppgiften anges det totala antalet korrigeringstransaktioner för insättningar (= korrigeringsuttag).

Uppgiften skrivs ut på samma rad som uppgiften Insättningskorrigeringar sammanlagt.

Uppgiften (och dess rubrik) skrivs ut bara om det finns korrigeringar.

Antalet transaktioner (N8)

I uppgiften anges antalet enskilda transaktioner som hör till sammandraget.

Antalet uttag sammanlagt (N8)

I uppgiften anges det totala antalet uttag under bokföringsdagen. Uppgiften innehåller antalet korrigeringstransaktioner för uttag.

Uppgiften skrivs ut på samma rad som uppgiften Uttag sammanlagt.

Antalet uttagskorrigeringar (N8)

I uppgiften anges antalet korrigeringstransaktioner för uttag (= korrigeringsinsättningar) för bokföringsdagen.

Uppgiften skrivs ut på samma rad som uppgiften Utagskorrigeringar.



16.10.2007

Uppgiften (och dess rubrik) skrivs ut bara om det finns korrigeringar.

Arkiveringskod AN(18)

Det ursprungliga betalningsuppdraget hittas på basis av arkiveringskoden som ges av banken.

Korrigeringstransaktionerna får en egen arkiveringskod. Arkiveringskoden för den ursprungliga korrigerade transaktionen skrivs ut på papperet i transaktionens meddelandekolumn.

Efter arkiveringskoden skrivs också förmedlingssättet och kvittokoden ut.

Bankgruppens kod AN(3)

Uppgiften anger den sändande banken. Uppgiftens värden är:

- 100 och 200 = Nordea Bank (Nordea)
- 310 = Handelsbanken (SHB)
- 330 = Skandinaviska Enskilda Banken (SEB)
- 340 = Danske Bank (Danske)
- 360 = Tapiola Bank
- 370 = DnB NOR
- 380 = Swedbank
- 390 = S-Bank
- 400 = Sparbankerna, de lokala andelsbankerna och Aktia
- 500 = Andelsbankerna, OKO Bank och Helsingfors OP Bank
- 600 = Ålandsbanken (ÅAB)
- 800 = Sampo Bank (Sampo)

Bankspecifik information-1 (AN30)

Uppgiftens innehåll definieras bankvis.

Betalningsdag (N6)

I uppgiften anges när betalningen har betalats, när uttaget har gjorts från bankautomaten eller när checken, bankkortsbetalningen etc. har inlösts i banken. Betalningsdagen behöver inte vara en bankdag.

Om kunden får ett kvitto av banken i samband med betalningen, är uppgiften kvittots datum. Uppgiften skrivs ut på papper i formen ddmm.

Betalningstransaktionens uppgifter

- | | | |
|----|-------------------|--------|
| .1 | kundnummer | (AN10) |
| .2 | räkningens nummer | (AN15) |
| .3 | räkningens datum | (AN6) |

Uppgifterna är obligatoriska i betalningstransaktionen.

Bildningstid

- | | | |
|----|-----|------|
| .1 | dag | (N6) |
|----|-----|------|



16.10.2007

.2 klockslag (N6)

Dagen anges i formen ÅÅMMDD. Klockslaget anges i formen HHMMSS. Bildningstidens värde är dagen och klockslaget då kontoutdraget har bildats i banken.

Dagen skrivs ut på papper i formen dd.mm.åå. Klockslaget skrivs inte ut.

Blankettens nummer (AN8)

I uppgiften anges nummer som specificerar betalningsmedlet eller annat verifikat som använts.

Bokföringsdag N(6)

I uppgiften anges den bankdag som transaktionen har bokförts på i kontobanken. Uppgiften skrivs ut på papper som rubrikuppgift före ifrågavarande bokföringsdags transaktioner i arkiveringskodkolumnen i formen dd.mm.åå efter texten BOKFÖRINGSDAG.

I samband med bokföringsdagens slutsaldo skrivs uppgiften ut på papper i kontoföringskolumnen i formen dd.mm.åå med rubriktexten SALDO.

Bokföringsdagens slutsaldo

.1	förtecken	(AN1)
.2	belopp	(N18)

I uppgiften anges bokföringsdagens slutsaldo med två decimaler, förnollor ifylls. Uppgiften skrivs ut på papper på samma rad som bokföringsdagen. Förtecknet skrivs ut efter uppgiften.

Bokföringsförklaring (AN35)

I uppgiften finns information som banken gett om transaktionen. Bokföringstransaktionstexten varierar från bank till bank.

Uppgiften skrivs ut på papper på transaktionens första meddelanderad efter koden för bokföringsförklaringen.

Bokföringsförklaringskod (AN3)

I uppgiften finns koden för kontotransaktionen. Dess avsikt är att möjliggöra automatisk kontoföring av kundernas kontotransaktioner.

Bokföringsförklaringskodens värden är:

700 = betalningstjänst	insättning/uttag
701 = återkommande betalningar	insättning/uttag
702 = fakturabetalningar	uttag
703 = betalterminaltjänst	insättning
704 = direktdebiteringstjänster	insättning/uttag
705 = inkommande referensbetalningar	insättning
706 = betalningstjänst	uttag
710 = insättning	insättning
720 = uttag	uttag
721 = kortbetalning	uttag



16.10.2007

722 = check	uttag
730 = av bank uppburet arvode	uttag
740 = räntedebitering	uttag
750 = räntekreditering	insättning
760 = lån (inklusive amortering, ränta och arvode)	uttag
761 = låneamortering	uttag
770 = betalning till utlandet	insättning/uttag
780 = Zero balancing	insättning/uttag
781 = Sweeping	insättning/uttag
782 = Topping	insättning/uttag

Koderna 780–782 motsvarar de bokföringsförklaringar som använts i SWIFT-kontoutdragstandarden (MT940).

CMZ Cash Management item – Zero balancing => 780

CMS Cash Management item – Sweeping => 781

CMT Cash Management item – Topping => 782

I korrigeringar kan koder för både insättnings- och uttagstransaktion användas. Uppgiften skrivs ut på papper i början av transaktionens första meddelanderad.

Datum för ingående saldo N(6)

Datum för det föregående kontoutdragets slutsaldo anges. I samband med att ett konto öppnas anges öppningsdatum för kontot.

Uppgiften skrivs ut i formen dd.mm.åå efter texten SALDO i kontoföringsspalten.

Den ursprungliga arkiveringskoden för transaktionen som skall korrigeras (AN18)

I uppgiften anges den ursprungliga arkiveringskoden för transaktionen som skall korrigeras.

Hur uppgiften skrivs ut på papper definieras separat i varje bank.

Förmedlingssätt (AN1)

Uppgiften skrivs ut på papper efter arkiveringskoden.

Den bank som tagit emot betalningsuppdraget ger en kod för förmedlingssättet. Koden anger hur betalningsuppdraget har förmedlats till banken. Koden för förmedlingssätt anger dessutom om det ursprungliga uppdraget finns hos kunden eller i banken.

I utredningssituationer bestäms det på basis av förmedlingssättet om det är banken eller kunden som skall kontaktas om det behövs mer information om kontoutdragstransaktionen.

Förmedlingssättets värden är:

A = Kunden har betalat betalningen maskinläsbart eller som självbetjäning.

K = Transaktionen har utförts av bankens personal. Betalningsuppdraget hittas på basis av arkiveringskoden.



16.10.2007

J = Transaktionen har bildats i bankens system, t ex en maskinläsbar transaktions-förteckning, en ränteutbetalning eller en tjänsteavgift.

IBAN och BIC AN(30)

Uppgiften anger kontoinnehavarens internationella kontonummer **IBAN** The International Bank Account Number samt bankens internationella kod **BIC**, dvs. en SWIFT-kod (ISO-standard 13616).

IBAN bildas av det inhemska kontonumret, till vilket läggs den kontoförande bankens landskod enligt ISO-standarden (ISO-standard 31661) samt en 2 tecken lång specifikation.

IBAN- och BIC-fältet har formatet:

FI NNNNNNNNNNNNNNNNNN XXXXXXXXXXXXX

Ingående saldo

.1	förtecken	AN(1)
.2	belopp	N(18)

Det föregående kontoutdragets slutsaldo anges, med två decimaler, förnollor ifylls. Ingående saldo för dagen då kontot öppnats är 0. Uppgiften skrivs ut på papperet på samma rad som datum för ingående saldot. Förtecknet skrivs efter beloppet.

Insättningar sammanlagt

.1	förtecken	(AN1)
.2	belopp	(N18)

I uppgiften anges totalsumman för bokföringsdagens insättningstransaktioner med två decimaler, förnollor ifylls. Totalsumman innehåller korrigeringstransaktioner för uttag.

Uppgiften skrivs ut på papper med transaktionsnumret 0. Texten **INSÄTTNINGAR SAMMANLAGT** skrivs ut på samma rad. Förtecknet skrivs ut efter uppgiften.

Insättningskorrigeringar sammanlagt

.1	förtecken	(AN1)
.2	belopp	(N18)

I uppgiften anges totalsumman för bokföringsdagens insättningskorrigeringstransaktioner (=korrigeringsuttag) med två decimaler, förnollor ifylls.

Uppgiften (och dess rubrik) skrivs ut bara om det finns korrigeringar.

Kod för kontots valuta (AN3)

I uppgiften anges kontots valuta som ISO-kod.

Kontaktinformation-1 (AN40)

Uppgiften anger vilken banks kontoutdrag det handlar om.



16.10.2007

Kontaktinformation-2 (AN40)

I uppgiften anges bankens kontaktinformation.

Kontonummer (AN14)

Kontots limit (N18)

I uppgiften anges den limit som beviljats kontot.

Kontots namn (AN30)

Kontots namn är det produktnamn som banken använder för kontot.

Kortets nummer (AN19)

I uppgiften anges numret på kortet, som gett upphov till betalningstransaktionen.

Kundkod AN(17)

.1	landskod	A(N4)
.2	kundkod	A(N8)
.3	kundspecifikation	A(N5)
	eller	
.1	konstant	A(N4)
.2	kundkod	A(N10)
.3	kundspecifikation	A(N3)

I uppgiften anges kundkoden för kunden i banken samt eventuell specifikation till den.

Kundkoden följer SFS:s standard SFS 5748. Uppgiften skrivs inte ut på papper.

Kursreferens (AN6)

I kursreferensen anges det överenskomna referensnumret för kursen. Numret används vid bokföringen av transaktionen.

Kvittokod (AN1)

I uppgiften anges om ett separat papperskvitto eller en specifikation i maskinläsbar form över de enskilda transaktionerna hör till transaktionen.

Uppgiftens värden är:

tomt tecken	=	Ett separat kvitto levereras inte för transaktionen.
P	=	Ett separat papperskvitto för transaktionen levereras till kunden.
E	=	En specifikation för transaktionen levereras till kunden.

Uppgiften skrivs ut på papper efter koden för förmedlingsätt.

Materialkoden AN(1)

Uppgiften är obligatorisk för alla poster.

Uppgiftens värde = T.



16.10.2007

Mottagare/Betalare (AN35)

Mottagarens namn förmedlas på en separat betalartransaktion och betalarens namn på en separat mottagartransaktion alltid när det är tillgängligt.

Uppgiften skrivs ut på papper alltid när den har förmedlats.

Mottagarens kontonummer (AN14)

Uppgiften finns bara på betalarens transaktion.

Med uppgiften anges kontonumret för mottagaren. Kontonumret har förmedlats av betalarens bank. Med hjälp av uppgiften kan betalaren kontrollera om betalningen har aviserats till rätt konto.

Kontonumret skrivs ut på papper redigerat.

Motvärde

.1	förtecken	(AN1)
.2	belopp	(N18)

I uppgiften anges den ursprungliga transaktionsvalutans belopp med två decimaler, förnollor ifylls.

Namnet på kontots ägare (AN35)

Namnets källa (AN1)

I uppgiften anges källan för mottagarens eller betalarens namn.

Uppgiftens värden är:

J = Namnuppgiften kommer från bankens register på basis av kontonumret.

K = Namnuppgiften har sparats av banktjänsteman.

A = Namnuppgiften kommer från kundens maskinläsbara material eller har sparats av kunden som självbetjäning.

Uppgiften skrivs ut på papper efter mottagarens eller betalarens namn avskiljt med ett snedstreck (/).

Nivåkod AN(1)

Uppgiften finns i transaktionens grunduppgiftspost och på meddelandetransaktionen. Uppgiften anger nivån för ifrågavarande specifikationsuppgifter i förhållande till kontotransaktionen.

Uppgiftens värden är:

0/blanksteg = grundtransaktion

1–9 = specifikationstransaktionens nivå

Nummer på kontoutdraget (N3)

I uppgiften anges det löpande numret för kontoutdraget fr.o.m. årets början. De kan numre-



16.10.2007

ras löpande också från början av kundens bokföringsår, om kontobankens system tillåter det.

Om kontoutdraget är tomt är dess nummer = 000.

Period

.1 första dagen N(6)

.2 sista dagen N(6)

Datumen ges i formen ÅÅMMDD.

I uppgiften anges vilken period kontoutdraget är från. De tillåtna kontoutdragsperioderna kan variera mellan olika banker. När ett dagskontoutdrag skrivs ut på papper skrivs bara första dagen ut i formen dd.mm.åå.

När ett veckokontoutdrag skrivs ut på papper skrivs uppgiften ut i formen dd.mm.åå–dd.mm.åå.

Periodens kod AN(1)

Uppgiftens värden är:

1= dag

2= kontoutdragets period

3= månad

4= år

Periodens dag N(6)

Uppgiften anger till vilken dag uppgifterna har uträknats och levererats.

Postkod AN(2)

Uppgiften är obligatorisk för alla poster.

Uppgiftens värden är:

00 = kontoutdragets grundpost

03 = meddelandesammandragets grundpost

10 = transaktionens grundpost

11 = transaktionens tilläggspost

30 = meddelandets grundpost

40 = saldopost

50 = kumulativ grundpost

51 = kumulativ korrigeringspost

60 = specialpost

70 = rapportpost

80 = meddelandetransaktionens grundpost

81 = meddelandetransaktionens tilläggspost

Postens längd N(3)

Uppgiften är obligatorisk för alla poster. Uppgiften anger postens totala längd.



16.10.2007

Posternas antal på kontoutdraget N(6)

Uppgiften anger posternas antal på kontoutdraget, inklusive grundposten.

Referensnummer(N20)

I uppgiften anges referensnumret enligt bankstandarden.

Saldo som finns att tillgå

.1	förtecken	(AN1)
.2	belopp	(N18)

I uppgiften anges saldot som finns att tillgå på bokföringsdagen för ett konto med kredit.

Uppgiften skrivs ut på papper t.ex. efter texten DISPONIBLA MEDEL. Förtecknet skrivs ut efter uppgiften.

Sidnummer (N3)

I uppgiften anges det löpande sidnumret för sidan inom kontoutdraget.

Specifikation för mottagarens/betalarens namn (AN35)

Med uppgiften kompletteras mottagarens eller betalarens namn.

Tilläggspostens typ AN(2)

Uppgiften anger typen för tilläggsposten som hör till föregående grundpost. På basis av typen bestäms innehållet för den egentliga tilläggsposten (fält 5).

Uppgiftens värden är:

- 00 = valfritt meddelande
- 01 = uppgifter om antal
- 02 = betalningstransaktionens uppgifter
- 03 = korttransaktionens uppgifter
- 04 = korrigeringstransaktionens uppgifter
- 05 = valutatransaktionens uppgifter
- 06 = uppdragsgivarens uppgifter
- 07 = tilläggsuppgifter från banken
- 08 = uppgifter om betalningsorsaken
- 09 = uppgifter om namnspecifikationen

Tilläggsuppgifter från banken

.1	tilläggsuppgift-1	(AN35)
.2	tilläggsuppgift-2	(AN35)
..	
.12	tilläggsuppgift-12	(AN35)

Uppgifterna är fritt formulerad tilläggsinformation från banken.

Transaktionskod (AN1)

Uppgiften är obligatorisk. Uppgiftens värden är:

- 1 = insättning
- 2 = uttag



16.10.2007

- 3 = korrigering av insättning
- 4 = korrigering av uttag
- 9 = transaktionen förkastas

Transaktionens nummer (N6)

I uppgiften anges ett per kontoutdrag löpande transaktionsnummer.

Uppgiften skrivs ut på papperskontoutdraget i transaktionsnummerskolumnen.

Transaktionens penningbelopp

- | | | |
|----|-----------|-------|
| .1 | förtecken | (AN1) |
| .2 | belopp | (N18) |

I uppgiften anges transaktionens penningbelopp i kontots valuta, med två decimaler, förnollor ifylls.

Uppdragsgivarens uppgift-1 (AN35)

I uppgiften anges en specifikation som uppdragsgivaren gett åt transaktionen. Med den identifieras transaktionen i kundens egna system. Uppgiften förmedlas endast till uppdragsgivaren. Banken kontrollerar inte innehållet i uppgiften.

Uppdragsgivarens uppgift-2 (AN35)

Definition som ovan.

Uppgiften Kontot ändrats (AN1)

Uppgiften anknyter bara till mottagarens kontonummer.

Med uppgiften anges att banken har ändrat kontonumret i bankens system enligt ett avtal som slutits med mottagaren.

Uppgiftens värden är:

- | | |
|-----------|---------------|
| * | = ändrat |
| blanksteg | = inte ändrat |

Uppgiften skrivs ut på papper genom att ett *-tecken skrivs ut framför mottagarens kontonummer.

Uppgifter om betalningsorsak

- | | | |
|----|---------------|--------|
| .1 | kod | N(3) |
| .2 | specifikation | (AN31) |

I uppgiften finns information om betalningen från uppdragsgivaren till mottagaren. Uppgiften används t ex vid betalningar som upprepas varje månad. Då förmedlas ingen annan betalningsspecifikation till mottagaren.

En kodförteckning över betalningsorsaker upprätthålls av Finansbranschens Centralförbund.



16.10.2007

Uttag sammanlagt

.1	förtecken	(AN1)
.2	belopp	(N18)

I uppgiften anges totalsumman för bokföringsdagens uttagstransaktioner med två decimaler. Totalsumman innehåller insättningarnas korrigeringstransaktioner.

Uppgiften skrivs ut på papper med transaktionsnumret 0. Texten UTTAG SAMMANLAGT skrivs ut på samma rad. Förtecknet skrivs ut efter uppgiften.

Uttagskorrigeringar sammanlagt

.1	förtecken	(AN1)
.2	belopp	(N18)

I uppgiften anges totalsumman för bokföringsdagens uttagskorrigeringstransaktioner (= korrigeringsinsättningar) med två decimaler.

Uppgiften skrivs ut på papper utan transaktionsnummer. Förtecknet skrivs ut efter uppgiften.

Uppgiften (och dess rubrik) skrivs ut bara om det finns korrigeringar.

Valfritt meddelande

.1	meddelande-1	(AN35)
.2	meddelande-2	(AN35)
..	
.12	meddelande-12	(AN35)

I uppgiften finns fritt formulerad information.

Valutadag N(8)

Datomet som inverkar på uträknandet av räntan anges. Datomet bestäms på basis av kontovillkoren.

Uppgiften skrivs ut på papper i formen ddmm.

Valutakurs (N11)

I uppgiften anges den ursprungliga transaktionsvalutans kurs.

Valutans ISO-kod (AN3)

I uppgiften anges den ursprungliga transaktionens valuta.

Versionsnummer AN(3)

Uppgiften är obligatorisk på kontoutdragets eller meddelandesammandragets grundpost. Uppgiften anger versionsnumret för det program som används vid bildandet av kontoutdraget.

Versionsnumret för det första kontoutdraget inom ramen för tjänsten Maskinläsbart kontoutdrag är 100.



16.10.2007

5 PAPPERSKONTOUTDRAG

Bank Ab		KONTOUTDRAG		48	Sida 1
9001 Hfors Sveaborg Tfn (09) 222 222		Period 11.11.02-15.11.02	Datum 15.11.02		
KUND OY C/O ADDRESS DISTRIBUTIONSADDRESS		CHECKRÄKNING 999918-123456 I	33 638,00	Limit	
POSTNR OCH POSTANSTALT LAND: 15.11.2002		IBAN: F173 999 1801 2345 67 BIC: PANKFI123			UTSKRIVEN HOS KUNDEN
Arkiveringskod Mottagarens kontonr	Betal.dag Valuter.dag	Mottagare/Betalare Meddelande	Trans. Nr	Kontoföring	Belopp EUR
					SALDO 09.11.0250 456,38 +
BOKFÖRINGSDAG 11.11.02					
021105 258877 D55667 A	0611	FÖRETAG OY	/A 1		33,64 +
	0811	710 INSÄTTNING 112233445566			
021106 255588 D10010 A	0811	701 BETAL TJÄNST FÖR ÅTERK. BET.		2	
		58 865,77 -			
	0811	ST. 30			
021106 258877 D80011 AE	0811	702 FAKTURABETALNINGSTJÄNST		3	
		8 409,40 -			
	0811	ST. 130			
021105 258877 D99997 A	0511	FIRMA AB	/A 4		151,37 +
	0511	710 INSÄTTNING			
		FAKTURA 35602 168,19			
		GOTTSKRIVNING 2/02 16,82			
021106 5556H2 AN56667 J	0811	BANK AB	/J 5		5 054,05 -
900111-2233445	0811	760 LÅNEAMORTERING			
		761 AMORTERING 4 204,70			
		740 RÄNTA 840,94			
		730 EXP.AVGIFT 8,41			
					SALDO 11.11.02 21 687,83 -
					185,01+
					72 329,22 -
BOKFÖRINGSDAG 12.11.02					
021108 8789HH 123456 K	1111	UTBILDNING AB	/K 6		504,56 -
900121-56678	1111	720 UTTAG			
		KURSAVGIFT BRITA STRÖM KONTO- OCH SKATTEDAG 2003			
021108 255588 D10010 A	1111	KUND AB	7		3 363,76 -
900118-23456	1111	720 INSÄTTNINGSKORR. ARK.KOD021108999151543			
					SALDO 12.11.02 17 987,70 -
					0,00 +
					3 868,32 -
					3 363,76 -
KONTOUTDRAGETS SAMMANDRAGSUPPGIFTER					SALDO 11.11.02 17 987,70 +
					DISPONIBLA MEDEL 51 625,28 +



16.10.2007

Informationsinnehåll

Uppgifterna beskrivs i punkt 4.

Kontoutdragets rubrikuppgifter

Bankens namn och kontaktinformation

Kundens namn och adress

Kontonummer

IBAN, internationellt kontonummer

BIC, internationell bankkod

Kontoutdragets nummer

Kontoutdragets period

Kontoutdragets datum

Text ”Utskriven hos kunden”

Utskriftsdatum

Limit

Kontots valutakod

Sidnummer

När kunden skriver ut kontoutdraget på papper, anges förutom i enlighet med Bokföringsnämndens utlåtande bankens bildningsdatum även texten UTSKRIVEN HOS KUNDEN och datum för utskriften. Kundens utskriftsprogram numrerar dessutom sidorna löpande inom kontoutdraget.

Kontoutdragets transaktioner

Kototransaktion

Specifikationstransaktion

Meddelandetransaktion

Kontoutdragets transaktionsuppgifter

Arkiveringskod

Kod för förmedlingssätt

Kvittokod

Betalnings-/valuteringsdag

Mottagarens kontonummer

Mottagarens kontonummer ändrat -uppgift

Mottagarens/Betalarens namn

Kod för namnets källa

Transaktionsnummer

Penningbelopp

Transaktionens meddelandeuppgifter

Bokföringsförklaringskod

Bokföringsförklaring

Meddelande, som kan vara:

- referensnummer
- fritt formulerat meddelande
- andra tilläggsuppgifter som getts av kunden
- bankens tilläggsuppgifter om transaktionen



16.10.2007

Kontoutdragets sammandragsuppgifter

Sammandragsuppgifter per bokföringsdag används vid registrering av bokföringsöverföringar i huvudboken till ifrågavarande bankkonto som debet- och kreditsummaöverföringar per dag.

Kontoutdragets sammandrags- och saldouppgifter används för avstämning av bokföringen.